



**MANUAL DE UTILIZARE
GENERATOR INVERTOR EVOTOOLS PLUS
GG2300**



Parti componente

1. Maner demaror
2. Filtru aer
3. Clapeta soc
4. Robinet combustibil
5. Indicator nivel combustibil
6. Intrerupator On/Off
7. Capac rezervor combustibil
8. Intrerupator protectie suprasarcina 230V
9. Rezervor combustibil
10. Borne (priza) 12V
11. Siguranta suprasarcina priza 12V
12. Voltmetru
13. Borna pentru impantare
14. Buson umplere ulei
15. Surub golire ulei
16. Senzor nivel ulei

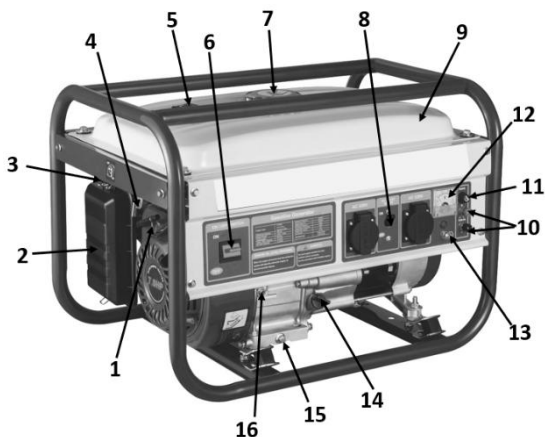

Date tehnice

Cod produs	684202
Tip motor	1 cilindru OHV in 4 timpi, racire cu aer
Capacitate cilindrica	212 cc
Putere maxima	7 CP / 3600rpm
Volum rezervor carburant	13 L
Volum baie ulei	0.6 L
Tip ulei*	SAE 10-W40 4T / SAE 10-W30 4T
Model generator	HY-2500A
Pornire	Manuala
Tensiune / Frecventa nominala	230V / 50 Hz
Intensitate nominala	9.1 A ~
Clasa de protectie	IP23M
Putere de durata S1	2000 W
Putere maxima S2 - 5 minute	2200 W
Nivel maxim zgomot LwA	97 dB(A)
Tensiune de incarcare	12V
Masa neta	~ 33 kg

Va multumim pentru achizitionarea acestui produs EVOTOOLS, fabricat conform celor mai inalte standarde de siguranta si de functionare. Pastrati acest manual pentru consultari ulterioare.



Avertizare! Pentru siguranta dumneavoastra cititi cu atentie acest manual si instructiunile generale de siguranta inaintea utilizarii echipamentului. Nerespectarea acestor reguli poate avea ca rezultat producerea incendiilor si/sau a ranirilor personale.

Simboluri

Simbolurile utilizate in manual sau pe produs au urmatoarele semnificatii:

	ATENȚIE!		Cititi manualul inainte de utilizare!
	Nu folositi produsul in conditii de precipitatii (ploaie, ninsoare, vant etc.)!		Produsul este in conformitate cu standardele de siguranta ale Directivelor Europene
	Pericol de incendiu. Tineti departe de substante inflamabile.		Atentie, suprafete fierbinti!
	Atentie! Risc de electrocutare!		Porniti si utilizati generatorul in exterior. Nu utilizati generatorul in spatii inchise, chiar daca usile si ferestrele sunt deschise.
	Opriti intotdeauna motorul inainte de realimentare!		A nu se lasa la indemana copiilor!
	Acest produs este un echipament electric si electronic (EEE). Conform prevederilor Directivei 2012/19/UE si OUG 5/2015, este interzisa eliminarea deeurilor de echipamente electrice si electronice (DEEE) ca deseuri municipale nesortate. Acestea pot afecta mediul si sanatatea umana ca urmare a prezentei substantelor periculoase pe care le contin. Predati DEEE la un centru autorizat de colectare si reciclare a DEEE.		

Masuri de siguranta generale

Zona de lucru

- Asigurati-va ca nu exista copii, persoane neautorizate sau animale in zona de lucru. Opriti functionarea produsului imediat daca observati ca in zona de lucru exista persoane neautorizate sau animale.

Masuri de siguranta personala

- Nu utilizati produsul daca sunteti obosit sau ati consumat bauturi alcoolice, medicamente care pot influenta capacitatea de reactie si concentrare, droguri sau alte substante halucinogene.
- Nu purtati haine largi sau bijuterii. Daca aveti parul lung, acesta trebuie legat. Apare riscul prinderii acestora de catre partile componente ale masinii aflate in miscare.
- Pentru evitarea electrocutarilor, nu atingeti niciodata aparatul cu mainile ude.

Service

- Repararea trebuie realizata numai de catre personal autorizat prin inlocuirea cu accesorii si piese de schimb originale pentru a se evita producerea accidentelor datorate reparatiilor necorespunzatoare

Masuri de siguranta specifice generatorului



ATENTIE! GENERATORUL PRODUCE SUFICIENTA PUTERE ELECTRICA PENTRU A CAUZA UN SOC ELECTRIC SAU ELECTROCUTARE DACA ESTE FOLOSIT NEADECVAT.



ATENTIE! NU UTILIZATI GENERATORUL FARA SURSE DE CURENT STABILIZATOARE UPS PENTRU ALIMENTAREA ECHIPAMENTELOR SENSIBILE LA VARIATIA TENSIUNII (ECHIPAMENTE ELECTRONICE, ELECTROCASNICE, TELEFOANE, AUTOMATIZARI USI, PC, ETC) DE +/- 10%.

- Manevrati cu atentie recipientele cu combustibil si ulei. Asigurati-va ca acestea sunt depozitate in incaperi bine ventilate, ferite de substante cu potential exploziv, surse de caldura, scantei sau foc deschis si de lumina directa a razelor solare. Este interzis fumatul!



- Alimentarea cu combustibil se realizeaza cu motorul oprit si in aer liber, departe de surse de caldura, scantei sau foc deschis si substante cu potential exploziv. Este interzis fumatul in timpul alimentarii.

- Asigurati-va ca motorul este oprit inaintea alimentarii cu combustibil. Nu porniti motorul pana nu ati indepartat recipientele cu combustibil. Verificati eventualele pete, stropiri si picaturi de combustibil rezultate in urma alimentarii; stergeti cu o carpa uscata combustibilul scurs pe langa rezervor sau in alte parti ale produsului;

Nu porniti motorul in spatii inchise. Gazele de esapament contin monoxid de carbon si alte gaze nocive pentru sanatate care pot cauza leziuni grave sau moarte.

- Nu utilizati produsul in apropierea combustibililor lichizi sau gazosi. Pericol de explozie si incendiu!



- Nu aduceti in apropierea generatorului produse inflamabile, cum ar fi: combustibili, chibrituri, praf de pusca, uleiuri sau textile cu urme de ulei, deseuri, etc.
- Nu alimentati, nu porniti si nu utilizati produsul in interior!
- Asezati produsul in pozitia de lucru astfel incat sa se afle la o distanta de cel putin 1 metru de orice cladire, perete, structura fixa.
- Pozitia produsului in timpul utilizarii, transportului si depozitarii trebuie sa fie pozitia de lucru. Nu inclinati si nu rasturnati produsul. Suprafata pe care este asezat produsul in timpul utilizarii, transportului si depozitarii trebuie sa fie solida, plana si stabila.
- Inainte de pornire, verificati ca produsul sa fie uscat. Daca este ud, stergeti-l bine si lasati-l sa se usuce complet inainte de pornire.



- Asigurati-va ca impamantarea este corect conectata! Utilizarea produsului fara impamantare corespunzatoare poate cauza vatamari corporale, inclusiv deces, si/sau pagube materiale!

- Nu conectati generatorul la retele de curent electric! Acest lucru va cauza deteriorarea produsului si poate provoca soc electric!

- Nu acoperiti produsul in timpul utilizarii! Nu obturati orificiile de evacuare a gazelor!
- In timpul functionarii generatorul poate deveni fierbinte! Pastrati distanta de siguranta fata de motor si toba de esapament!
- Folositi doar cabluri si prelungitoare conforme, fara defecte, destinate utilizarii in exterior!
- Verificati cablurile conectate la generator. Acestea nu trebuie sa treaca pe sub generator sau pe deasupra acestuia.
- Dupa finalizarea utilizarii, opriti generatorul folosind intrerupatorul si deconectati toate cablurile folosite la alimentarea consumatorilor.
- Nu conectati generatorul la alt generator.
- Nu lucrati cu generatorul in caz de vreme nefavorabila (vant, ploaie, zapada , gheata), pe timp de noapte sau in conditii de vizibilitate redusa - pericol crescut de accidente!

- La folosirea cablurilor prelungitoare lungimea lor totala nu are voie sa depaseasca 50 m pentru 1,5 mm² sau 100 m pentru 2,5 mm².
- Inainte de a transporta generatorul, goliti rezervorul de combustibil pentru a preveni aparitia scurgerilor.

Domeniu de utilizare.

Generatorul este destinat uzului personal pentru alimentarea cu energie electrica uneltelor electrice si a surselor de iluminare care prevad o functionare la o sursa de curent alternativ de 230V. In cazul aparatelor casnice va rugam sa verificati compatibilitatea pe baza datelor producatorului.

NU ESTE PROIECTAT PENTRU UZ INDUSTRIAL!

Utilizare



ATENTIE! IN CAZUL IN CARE APAR ZGOMOTE ANORMALE IN FUNCTIONARE OPRIȚI IMEDIAT ECHIPAMENTUL SI ADRESATI-VA UNUI SERVICE AUTORIZAT PENTRU CONSTATARI SI REPARATII.

Borna impamantare

Pentru a asigura protectia impotriva socurilor electrice, generatorul trebuie sa fie corect impamantat inainte de utilizare.

Borna de impamantare (13) este situata pe cadrul generatorului, langa panoul de comanda.

ATENTIE! Nu conectati niciodata borna de impamantare la conducte de gaz sau la alte conducte care nu sunt recunoscute ca facand parte din sistemul de impamantare a cladirii. Consultati un electrician calificat pentru a va asigura ca respectati toate codurile si reglementarile locale de siguranta electrica.

Alimentare cu ulei

ATENTIE! Motorul este livrat fara ulei. Pornirea motorului fara nivelul corespunzator de ulei va duce la deteriorarea iremediabila a acestuia.

Utilizati ulei motor in 4 timpi SAE 10-W40 recomandat de producator.

In situatia in care uleiul scade sub nivelul minim, sistemul de protectie al generatorului opreste functionarea acestuia pana la alimentarea cu ulei.

- Desurubati busonul de umplere cu ulei (14) si curatati joja.
- Verificati nivelul uleiului prin introducerea jojei in orificiul de umplere fara a o insuruba.
- Completati dupa caz, pana cand nivelul uleiului atinge limita superioara marcata pe joja.

NOTA: Verificati intotdeauna nivelul uleiului inainte de fiecare utilizare. Majoritatea generatoarelor (inclusiv acesta) au o functie de **Oprire la Nivel Scazut de Ulei** care impiedica pornirea motorului daca nivelul este prea scazut.

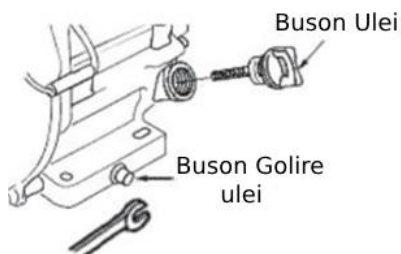

Alimentare cu carburant



**ATENȚIE! UTILIZAȚI BENZINA STANDARD FARA PLUMB!
NU ALIMENTAȚI REZERVORUL CU MOTORUL PORNIT!
NU UTILIZAȚI AMESTECURI DE BENZINA SI ULEI!
NU DEPAȘIȚI NIVELUL MAXIM DE UMLERE A REZERVORULUI (BAZA
ELEMENTULUI FILTRANT)!**

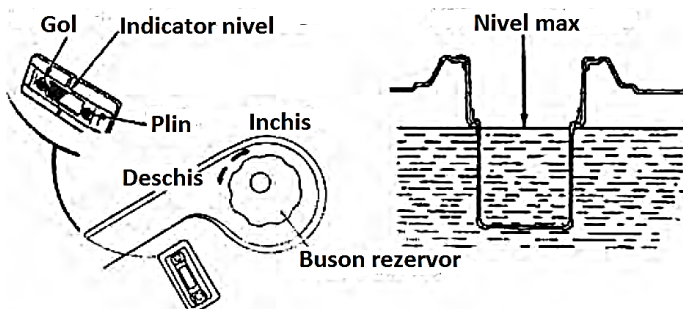

Desfaceți busonul rezervorului (7) și alimentați cu benzină fără Pb min 95.

**NU FOLOSITI AMESTEC BENZINA-ULEI! MOTORUL PRODUSULUI ESTE IN 4 TIMPI SI
NECESITA ALIMENTARE DOAR CU BENZINA FARA PLUMB MIN 95!**

Nu umpleți complet rezervorul de combustibil. Lăsați liber cca 1 cm din înălțimea rezervorului pentru a permite extinderea vaporilor de benzină.

Strângeți busonul rezervorului (7) ferm.

Stergeți cu o cârpă uscată eventualele pete de benzină de pe produs sau din zona de alimentare.

Pornire motor



**ATENȚIE! ÎNAINTE DE PORNIRE DECONECTAȚI DE LA GENERATOR
APARATELE ELECTRICE**

Asigurați-vă ca generatorul este așezat pe o suprafață plană, în aer liber și departe de uși/ferestre.

1. Mutati robinetul de combustibil (4) in pozitia verticala ON.
2. Mutati clapeta de soc (3) situata deasupra filtrului de aer in pozitia inchis.
3. Aduceți intrerupatorul motorului (6) in pozitia „ON”.
4. Trageti ușor de minerul demarorului (1) până ce simțiți ca “a agatat”, apoi trageti energic in direcția indicată, cât va permite lungimea bratului. NU eliberați manerul demarorului (1) brusc pentru a reveni în poziția inițială, readuceți-l ușor cu mâna pentru a preveni deteriorarea lui. După ce motorul porneste, mutați lent maneta clapetei de soc (3) înapoi în poziția “DESCHIS” (socul este dezactivat).

Dacă motorul nu porneste, este posibil ca bujia să fie umedă. În acest caz, desurbați bujia, stergeți-o și uscați-o după care acționați demarorul de mai multe ori, fără bujia montată, în scopul de a curăța și ventila camera de ardere.

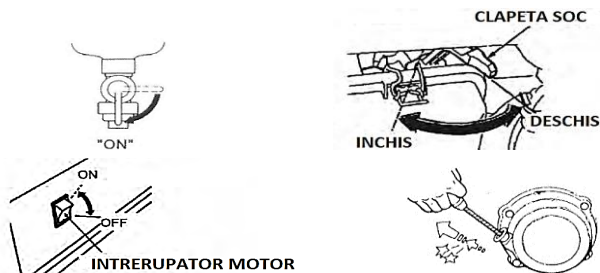

Rodaj

Perioada de rodaj este critica pentru a asigura o durata de viata lunga si performanta optima a motorului dumneavoastra. Va rugam sa respectati urmatoarele instructiuni in timpul primelor **20 de ore de functionare**.

Operatiunea de rodaj permite segmentilor, cilindrilor si celorlalte componente interne sa se aseze corect.

- In timpul primelor 20 de ore, nu utilizati generatorul la o sarcina mai mare de 75% din puterea sa nominala. Evitati suprasarcina in aceasta perioada.
- Evitati sa lasati generatorul sa functioneze la aceeaasi sarcina constanta pentru perioade lungi de timp. Variati usor sarcina pentru a permite o asezare uniforma a componentelor motorului (porniti si opriti consumatori mici).
- Verificati nivelul uleiului mai frecvent decat de obicei (la fiecare 5-10 ore de functionare) in timpul rodajului.
- Cel mai important pas. Primul schimb de ulei trebuie efectuat dupa primele 20 de ore de functionare (sau dupa prima luna, oricare survine mai intai). Uleiul initial contine particule metalice fine rezultate din procesul de rodaj, care trebuie indepartate.

Conectare aparat electric

- Porniti motorul. Lasati motorul sa functioneze la relanti, fara sarcina, cateva minute inainte de a conecta consumatori.
- Introduceti stecherul intr-una dintre cele 2 prize de curent alternativ AC, dotate cu impamantare.

Echipment	Putere [W]	Factor de multiplicare la pornire	Putere de pornire [W]
Bec	15-75	1	15-75
Masina de gaurit portabila	300-1100	2	600-2200
Televizor	100-500	1	100-500
Aspirator	600-1500	2	1200-3000
Frigider	400-700	2	800-1400
Radiator electric	1000-2500	1	1000-2500
Aer conditionat	1500-3000	2	3000-6000
Betoniera	550-800	2	1100-1600
Pompe, hidrofoare	500-1100	2	1000-2200

S1 (functionare continua): echipamentul poate fi actionat continuu cu puterea mentionata.
S2 (functionare de scurta durata): echipamentul poate fi actionat o perioada limitata la 5 minute la puterea mentionata. Apoi trebuie sa fie oprit un anumit interval de timp pentru a nu se incalzi excesiv.

Senzor de ulei

Generatorul este echipat cu un senzor (16) care monitorizeaza nivelul uleiului din carter. Daca nivelul uleiului scade sub limita minima de siguranta, senzorul (16) va opri automat motorul. Aceasta functie protejeaza motorul impotriva deteriorarii grave cauzate de functionarea fara lubrifiere adecvata.

Daca motorul se opreste din cauza senzorului de ulei, **nu va putea fi repornit** pana cand nu veti adauga ulei de motor suficient, ajungand la nivelul corect pe joja.

NOTA: Nu va bazati exclusiv pe acest senzor. Verificati manual nivelul uleiului inainte de fiecare pornire, conform instructiunilor din sectiunea "Alimentarea cu Ulei".

Suprasarcina



GENERATORUL ESTE PROTEJAT IMPOTRIVA SUPRAINCARCARII CIRCUITELOR DE IESIRE.

LA DECLANSARE ACEASTA DECUUPLEAZA PRIZELE.

Daca totalul puterii consumatorilor conectati depaseste capacitatea maxima a generatorului sau daca exista un scurtcircuit, siguranta va decupla automat. Generatorul va continua sa functioneze, dar nu va furniza curent la prize.

Daca siguranta a sarit, urmati acesti pasi:

1. Opriti si deconectati toti consumatorii de la generator.
2. Opriti motorul si lasati-l sa se raceasca.
3. Investigati cauza (supraincarcare, cablu defect etc.).
4. Ridicati intrerupatorul sigurantei (8) pentru a o reseta.
5. Porniti motorul si reconectati **doar o sarcina mai mica**.

ATENȚIE! Nu incercati niciodata sa fortati siguranta (8) in pozitia "ON" daca aceasta se declanseaza in mod repetat. Acest lucru indica o problema electrica majora sau suprasarcina cronica.

Reduceti nivelul de putere al consumatorilor sau indepartati aparatele defecte racordate apoi apasati butonul de resetare de pe panoul de comanda pentru a utiliza priza din nou.

Oprire motor

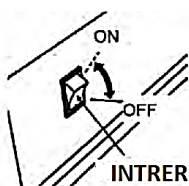
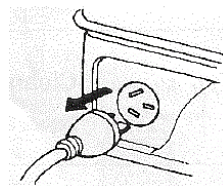

INTRERUPATOR MOTOR

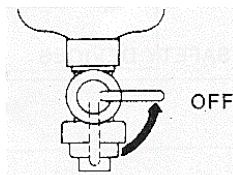

1. Inainte de oprirea generatorului decuplati aparatele electrice.

2. Lasati motorul sa functioneze fara sarcina (in gol) timp de 2-3 minute pentru a permite stabilizarea temperaturii.

2. Aduceti intrerupatorul (6) in pozitia OFF.

3. Rotiti maneta robinetului de combustibil in pozitia "OPRIT" pentru a intrerupe alimentarea cu benzina.

Curatare si intretinere

Echipamentul nostru a fost proiectat astfel incat sa poata fi utilizat pentru o perioada indelungata cu un minimum de intretinere.

Veti putea obtine intotdeauna o satisfactie maxima in timpul utilizarii respectand indicatiile de mai jos.



ATENTIE! OPRITI MOTORUL INAINTEA INCEPERII ORICAREI OPERATII DE REGLARE SI INTRETINERE SI SCOATETI BUJIA SAU CABLUL DE LA BUJIE.

Curatare echipament

Pastrati curate fantele de ventilatie ale carcasei pentru a preveni supraincalzirea motorului

- Regulat, de preferat dupa fiecare utilizare curatati echipamentul cu o carpa moale. Daca murdaria persista, utilizati o carpa umezita intr-o solutie de apa si sapun.
- Nu utilizati solventi (ca de exemplu: petrol si derivati, alcool) intrucat acestia pot deteriora partile din plastic.

Curatare bujie

Verificati bujia prima data dupa 10 ore de functionare daca este murdara si curatati-o eventual cu o perie din sarma de cupru. Dupa aceea bujia se va controla la fiecare 50 de ore de functionare.

- Scoateti fisa bujiei printr-o miscare de rotatie.
- Indepartati bujia cu ajutorul cheii din dotare.
- Verificati si reglati daca este nevoie distanta dintre electrozi 0.7-0.8 mm. La o functionare corecta, izolatia ceramica a bujiei are o culoare cafenie.

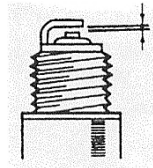

Inlocuire ulei motor

Schimbul de ulei se efectueaza dupa primele 10 de ore de functionare si apoi la fiecare 50 de ore (sau cel putin o data pe an).

- Porniti motorul pentru 2-3 minute pentru a incalzi uleiul. Opriti motorul.
- Asezati un recipient adecvat sub surubul de golire a uleiului (15).
- Desfaceti surubul de golire (15) si busonul/joia de umplere (14) pentru a permite aerisirea si lasati uleiul uzat sa se scurga complet.
- Reinsurubati ferm surubul de golire (15).
- Adaugati ulei nou, conform instructiunilor de la sectiunea "Alimentarea cu ulei" (se recomanda SAE 10W-30 sau SAE 10W-40).

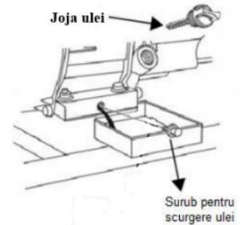

Intretinere filtru aer



ATENTIE! NU PORNITI NICIODATA MOTORUL FARA ELEMENTUL FILTRANT

Curatati filtrul de aer la fiecare 50 de ore de functionare sau mai des, daca motopompa este utilizata in medii prafuite. Un filtru murdar reduce puterea motorului si creste consumul de combustibil.

- Desfaceti capacul carcasei filtrului de aer (2).
- Indepartati elementul filtrant.
- Spalati-l intr-o solutie de detergent non-inflamabil, clatiti-l bine, stoarceti-l si lasati-l sa se usuce complet.
- Scufundati in ulei motor curat si stoarceti total excesul. La prima pornire, motorul va evacua fum abundent daca nu ati eliminat excesul de ulei din burete.
- Remontati elementul filtrant si inchideti carcasa.

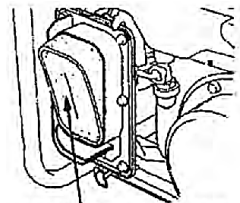

Element filtrant

Curatare pahar decantor

- Rotiti robinetul de combustibil (4) in pozitia OFF.
- Demontati paharul decantor.
- Eliminati depunerile din interior si curatati-l cu solvent neinflamabil.
- Verificati garnitura, inlocuiti-o daca este deteriorata si strangeti bine paharul.
- Rotiti robinetul de combustibil (4) in pozitia ON si verificati daca sunt scurgeri.

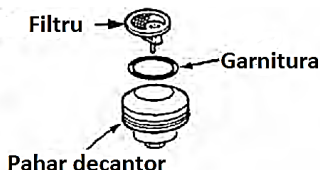
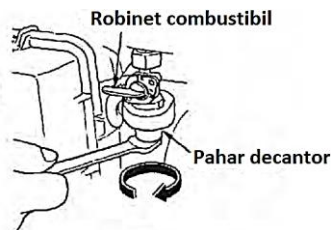

Depozitare

- Depozitati generatorul in spatii foarte bine ventilate, cu rezervorul de combustibil gol
- Inainte de depozitare lasati echipamentul sa se raceasca.
- Curatati carcasa cu o carpa putin umezita in apa cu sapun.
- Depozitati echipamentul intr-un spatiu inaccesibil copiilor intr-o pozitie stabila si sigura intr-un loc racoros si uscat, evitand temperaturile prea ridicate sau scazute.
- Nu pastrati echipamentul ambalat in folie sau in punga de plastic pentru a evita acumularea umiditatii.

Asistenta tehnica

Constatare	Cauza posibila	Rezolvare
Motorul nu pomeste	Lipsa combustibil in rezervor	Se alimenteaza rezervorul cu combustibil
	Ulei sub nivelul minim	Se verifica nivelul uleiului si se completeaza pana la limita maxima
	Bujia plina de funingine	Se curata bujia, eventual se inlocuieste
Generatorul are o tensiune prea mica sau zero	Regulatorul sau condensatorul defect	Se inlocuiesc
	Intrerupatorul de protectie suprasarcina declansat	Se reduc consumatorii si se actioneaza butonul de resetare
	Filtrul de aer murdar	Se curata sau se inlocuieste

Intretinere periodica

Componenta	Observatii	Zilnic (inainte de pornire)	Dupa prima luna sau 20 ore	La fiecare 50 ore	Dupa 6 luni sau 100 ore	Dupa 1 an sau 300 ore
Ulei motor	Verificare nivel	X				
	Inlocuire		X		X	
Filtru aer	Curatare	X				
	Inlocuire			X (1)		
Bujie	Curatare- inlocuire		X		X	
Filtru decantor	Curatare	X			X	
Rezervor	Curatare					X
Circuit carburant	Verificare	La fiecare 2 ani (2)				

(1)- verificati mai des la utilizarea in medii cu praf

(2) - inlocuiti circuitul daca este necesar



Acest produs este un echipament electric si electronic (EEE). Conform prevederilor Directivei 2012/19/UE si OUG 5/2015, este interzisa eliminarea deeurilor de echipamente electrice si electronice (DEEE) ca deseuri municipale nesortate. Acestea pot afecta mediul si sanatatea umana ca urmare a prezentei substantelor periculoase pe care le contin. Predati DEEE la un centru autorizat de colectare si reciclare a DEEE.